

**Mittelspannungsdurchführungen
für Innenraum-Anwendungen von 12 bis 52 kV**

*Medium voltage bushings
for indoor applications from 12 up to 52 kV*

Anwendung:

Innenraum-Durchführungen aus Gießharz können für eine Vielzahl von elektrotechnischen Anwendungen eingesetzt werden. Sie werden produziert aus einem aromatischen Epoxidharz (Georg Jordan Typ 61 / 61.M / 62).

Temperaturbereich:

Alle Innenraum-Durchführungen sind gemäß IEC 60137 sowohl mechanisch als auch elektrisch mindestens in einem Temperaturbereich von -20 bis +75°C einsetzbar. Bei Bedarf können auch Durchführungen für weitere Temperaturbereiche hergestellt werden.

Konstruktion:

Wanddurchführungen gibt es für Stromschienen oder mit Gewindebolzen. Sie werden absolut form- und maßhaltig produziert gemäß technischer Vorgabe bzw. Toleranzen auf Basis DIN ISO 2768-1. Die Befestigungsarmaturen sind elektrisch leitend verbunden.

Schienenhalter aus EPDM oder Aluminium ergänzen das Lieferprogramm.

Qualität:

Die Qualität bzw. Eignung wird auf Basis der Norm IEC 60137 -geprüft. Standardprüfungen und Stichproben in der Produktion sichern das Qualitätsversprechen.



Farbe: ähnlich RAL 8016
Colour: similar RAL 8016

Types - operating voltage:
12 / 24 / 36 / 52

Designations:

- RDIG 10 -20 - 30 - 45
- RDGB 10 - 20 - 30
- From 200 up to 1600 A

Application:

Indoor bushings can be used in various numbers of electro mechanical applications. They are produced from the aromatic epoxy resin (mat. 61 / 61.M / 62).

Temperature range:

In compliance with IEC 60137 respectively, the mechanical and electrical properties of all insulators are suitable for a minimum temperature range of -20 to +75 °C. If required, insulators for other temperature ranges can also be produced.

Construction:

Wall lead bushings are available for busbars or with metric thread copper bolts. They are produced in perfect form and dimensional accuracy according to technical specifications or tolerances based on DIN ISO 2768-1. The threaded inserts are electrically connected.

Busbar holders out of EPDM or aluminium complete the product range.

Quality:

The quality or suitability was tested on the basis of the IEC 60137 standard. Standard tests and random samples in production ensure the quality promise.

Nennkurzzeit- und zulässige Stosskurzschlussströme

Rated short time and max peak short circuit currents

Nennstrom	Nenn-Kurzzeitstrom 1s *)	Zul.Stosskurzschlussstrom bei Anschluss von	
		Max peak short circuit current with connected	
Rated current	Rated short-time current 1s *)	Cu-Leiter	Al-Leiter
		Cu conductor	Al conductor
A	kA	kA	kA
200	9,5	24	18
400	18	40	30
630	28	60	45
800	42	80	60
1000	67	90	65
1250	81	100	75

*) Der zulässige Kurzzeitstrom bei Belastungszeiten "t" zwischen 1s und 4s ist das 1/vt - fache des Nennkurzzeitstromes.

*) *The maximum short time current during a load time "t" of 1–4 s is the rated short time current multiplied by 1/vt.*

Angabe zu Kriechstrecken

Die bei Durchführungen genannten Kriechstrecken beziehen sich auf die Seite der Durchführung, die auf der Trennwand aufliegt.

Zur Erdung von Durchführungen (siehe VDE 0141)

Durchführungen ohne metallischen Flansch müssen entweder einzeln, oder gemeinsam von einem geerdeten Metallrahmen umgeben sein. Auf diesen darf verzichtet werden, wenn die Tragkonstruktion die auftretenden Kriechströme ableiten kann und eine zufällige Berührung des Kriechstrombereiches nicht möglich ist.

Details on creepage distance

The creepage distances specified for bushings apply to the side contacting the partition.

Grounding of bushings (see VDE 0141)

Bushings without a metal flange must be enclosed separately or together in an earthed metal frame. This is not necessary when the supporting structure can divert any leakage current and there can be no accidental contact with the leakage current area.

Durchführungen für Innenanlagen

Bushings for indoor use

RDBG - Bolzendurchführungen für Innenanlagen

RDBG - Bolt bushings for indoor use

12 kV



Die Befestigungsarmaturen sind elektrisch leitend verbunden.
Hinweise zur Erdung sowie Angaben zum Nennkurzzeitstrom und Stoßkurzschlussstrom siehe Beginn der Produktinformation.

*The mounting attachments are connected with electrical conductors.
See begin of the product information for earthing instructions. Rated short time currents and peak short circuit currents are listed there also.*

Nennspannung	Nennstehblitzstoßspannung
Rated voltage	Rated lightning impulse withstand voltage
kV	kV
10	75

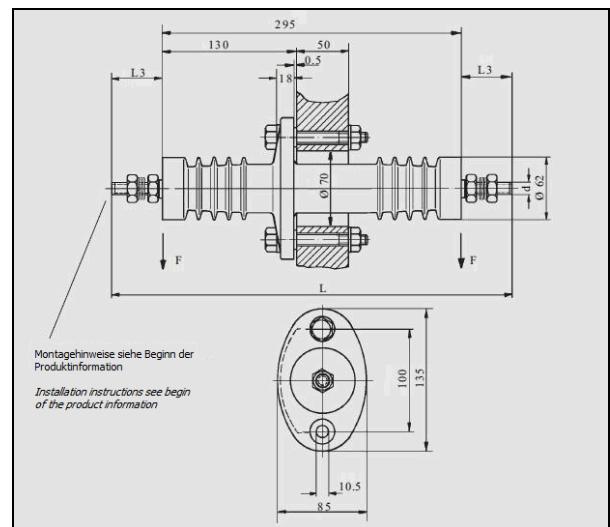

Mechanische und elektrische Werte

Mechanical and electrical properties

Artikel-Nr.	Typ	zul. Betriebsspannung	Nennstrom	Nennstehwechselspannung	Kriechstrecke	Mindestwert der Kraft bei Biegung	Gewicht
Article no.	Type	Max operating voltage	Rated current	Rpf withstand voltage	Creepage distance	Min bending force	Weight
		kV		kV	mm	kN	kg
2019598	RDBG 10	12	200	28	170	3.75	1.70
2019599			400				2.05
2019600			630				2.60
2019601			800				3.40

Artikel-Nr.	Typ	Nennspannung	Nennstrom	Abmessungen [mm]		
Article no.	Type	Rated voltage	Rated current	Measurements [mm]		
		kV	A	L	L3	d
2019598	RDBG 10	10	200	395	50	M 12
2019599			400	415	60	M 16
2019600			630	435	70	M 20
2019601			800	455	80	M 24x2

RDBG - Bolzendurchführungen für Innenanlagen

24 - 36 kV

RDBG - Bolt bushings for indoor use



Die Durchführung kann mit den folgenden Bolzen ausgerüstet werden. Bitte geben Sie bei Ihrer Bestellung zusätzlich das entsprechende Montageset an.

Beispiel: Für die Durchführung RDBG 20 / 630 ist die Artikelnummer 2022322 + 2037719 anzugeben.

*The bushing can take the following bolts. Please also specify in your order the corresponding mounting kit.
 Example – The article number 2022322 + 2037719 must be specified for the bushing RDBG 20 / 630.*

Artikel-Nr. Grundkörper	Typ	Nennspannung	zul. Betriebsspannung	Nennsteh-Wechselspannung	Nennsteh-Blitzstoßspannung	Kriechstrecke	Maß `h`	Stehwechselspannung bei `h`
Article number of body	Type	Rated voltage	Max operating voltage	Rpf withstand voltage	Rated lightning impulse	Creepage distance	Measurement `h`	Power frequency withstand
		kV	kV	kV	kV	mm	mm	mm
2022322	RDBG 20	20	24	50	125	280	280	70
2022323	RDBG 30	30	36	70	175	400	400	72

Mechanische und elektrische Werte
Mechanical and electrical properties

Angaben zum Nennkurzzeitstrom und Stoskurzschlussstrom befinden sich zu Beginn des Kapitels bzw. Katalogs.
Rated short time currents and peak short circuit currents are listed with the begin of the section or catalogue.

Artikel-Nr.	Typ	zul. Betriebsspannung	Nennsteh-Wechselspannung	Kriechstrecke	Mindestwert der Kraft bei Biegung	Gesamtgewicht
Article no.	Type	Max operating voltage	Rpf withstand voltage	Creepage distance	Min bending force	Total weight
		kV	kV	mm	kN	kg
2037717	RDBG 20 / 200	24	50	280	7.5	4.45
2037718	RDBG 20 / 400					4.85
2037719	RDBG 20 / 630					5.60
2019605	RDBG 20 / 800					6.50
2037721	RDBG 30 / 200	36	70	400	7.5	11.90
2037722	RDBG 30 / 400					12.60
2037723	RDBG 30 / 630					13.50
2037724	RDBG 30 / 800					15.50
2037725	RDBG 30 / 1000					17.50
2037726	RDBG 30 / 1250					19.00
2037727	RDBG 30 / 1600					20.50

RDIG - Durchsteck-Durchführungen für Innenanlagen

RDIG - Draw lead bushings for indoor use

12 kV



Nennspannung	Nennstehblitzstoßspannung
Rated voltage	Rated lightning impulse withstand voltage
kV	kV
10	75

Mechanische und elektrische Werte

Mechanical and electrical properties

Artikel-Nr.	Typ	zul. Betriebs- spannung	Nennsteh- Wechsel- spannung	Kriechstrecke	Mindestwert der Kraft bei Biegung	Gewicht
Article no.	Type	Max operating voltage	Rpf withstand voltage	Creepage distance	Min bending force	Weight
		kV	kV	mm	kN	kg
2022326	RDIG 10 / 55	12	28	170	7.5	2.18
2019624	RDIG 10 / 75	12	28	170	10.0	2.51
2022355	RDIG 10 / 95	12	28	170	10.0	3.91
2022357	RDIG 10 / 115	12	28	170	10.0	4.80
2022359	RDIG 10 / 145	12	28	170	10.0	6.30
2019672	RDIG 10 / 195	12	28	190	10.0	11.30

Durchführungen für Innenanlagen

Bushings for indoor use

RDIG - Durchsteck-Durchführungen für Innenanlagen

12 kV

RDIG - Draw lead bushings for indoor use

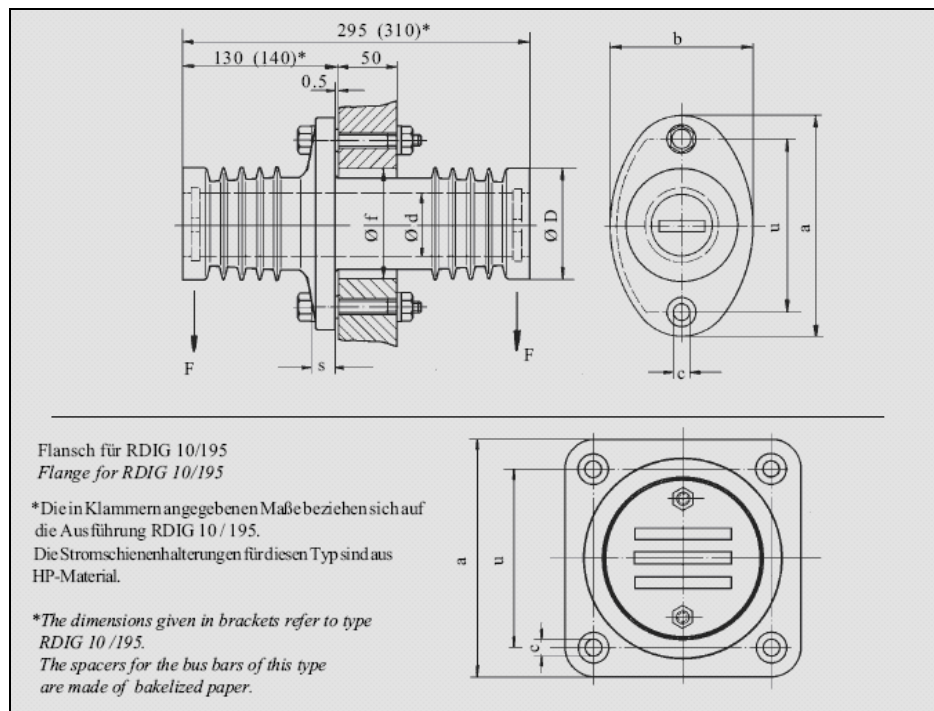

Die Befestigungsarmaturen sind elektrisch leitend verbunden. Bitte geben Sie bei der Bestellung die in Ihrem Anwendungsfall vorhandene Schienenzahl und -abmessung an (z.B. 2 x 50 x 10). Diese Angabe wird zur Auslegung der EPDM Schienenhalter benötigt. Hinweise zur Erdung siehe am Anfang der Produktinformation.

The mounting attachments are connected with electrical conductors. Please specify in your order the number and measurements of the busbars for your application (e.g. 2 x 50 x 10). These details are needed for the correct dimensions of the EPDM bar holders. See the begin of the product information for earthing instructions.



Artikel-Nr.	Typ	Nennspannung	Abmessungen [mm]							
Article no.	Type	Rated voltage	Measurements [mm]							
		kV	D	d	c	f	u	a	b	s
2022326	RDIG 10 / 55	10	95	55	14	100	145	185	120	20
2019624	RDIG 10 / 75		115	75		120	160	200	132	
2022355	RDIG 10 / 95		140	95		145	185	230	160	
2022357	RDIG 10 / 115		160	115		165	205	250	180	
2022359	RDIG 10 / 145		185	145	17	190	235	290	205	
2019672	RDIG 10 / 195*	260	195	270		225	280	280	28	

RDIG - Durchsteck-Durchführungen für Innenanlagen

24 - 36 kV

RDIG - Draw lead bushings for indoor use



Nennspannung	Nennstehblitzstoßspannung
Rated voltage	Rated lightning impulse withstand voltage
kV	kV
20	125
30	170

Mechanische und elektrische Werte

Mechanical and electrical properties

Artikel-Nr.	Typ	zul. Betriebs- spannung	Nennsteh-Wechsel- spannung	Kriechstrecke	Mindestwert der Kraft bei Biegung	Gewicht
Article no.	Type	Max operating voltage	Rpf withstand voltage	Creepage distance	Min bending force	Weight
		kV	kV	mm	kN	kg
2022411	RDIG 20 / 55	24	50	310	7.5	6.84
2022416	RDIG 20 / 75					7.46
2022500	RDIG 20 / 95				12.5	9.13
2022507	RDIG 20 / 115					10.85
2022512	RDIG 30 / 55	36	70	380	7.5	9.30
2022586	RDIG 30 / 75					12.46
2022589	RDIG 30 / 95				12.5	13.78
2022595	RDIG 30 / 115					16.20

Durchführungen für Innenanlagen

Bushings for indoor use

RDIG - Durchsteck-Durchführungen für Innenanlagen

24 - 36 kV

RDIG - Draw lead bushings for indoor use

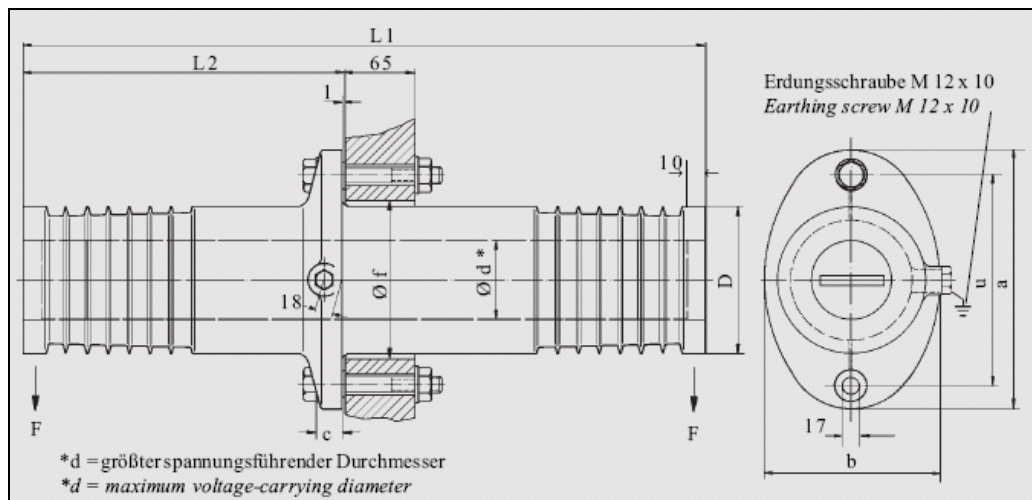

Befestigungsarmaturen und Erdungsanschluss sind elektrisch leitend verbunden. Aluminiumrohr, Stromschiene und Schienenhalterung sind über eine Kontaktfeder leitend verbunden.

Bitte geben Sie bei der Bestellung die in Ihrem Anwendungsfall vorhandene **Schienezahl und -abmessung** an (z.B. 2 x 50 x 10). Diese Angabe wird zur Auslegung des Aluminium-Schienehalterersets benötigt. Hinweise zur Erdung siehe am Anfang der Produktinformation.

The mounting attachments and earth connection are connected with electrical conductors. The aluminium tube, busbar, and bar holders are connected via an electrically conducting contact spring.

Please specify in your order the **number and measurements of the busbars** for your application (e.g. 2 x 50 x 10). These details are needed for the correct dimensions of the aluminium bar holder set. See the begin of the product information for earthing instructions.



Artikel-Nr.	Typ	Nennspannung Rated voltage	Abmessungen [mm]								
			Measurements [mm]								
Article no.	Type	kV	D	d	L1	L2	c	f	u	a	b
2022411	RDIG 20 / 55	20	105	58	515	240	22	120	170	215	130
2022416	RDIG 20 / 75		125	80				140	190	235	150
2022500	RDIG 20 / 95		145	98				160	210	255	170
2022507	RDIG 20 / 115	30	165	118	645	300	28	180	230	280	190
2022512	RDIG 30 / 55		118	58			28	135	170	220	140
2022586	RDIG 30 / 75		140	80			28	160	200	245	165
2022589	RDIG 30 / 95		155	98				180	220	265	185
2022595	RDIG 30 / 115	175	118		200	240	285	205			

RDIG - Durchsteck-Durchführungen für Innenanlagen

RDIG - Draw lead bushings for indoor use

24 kV

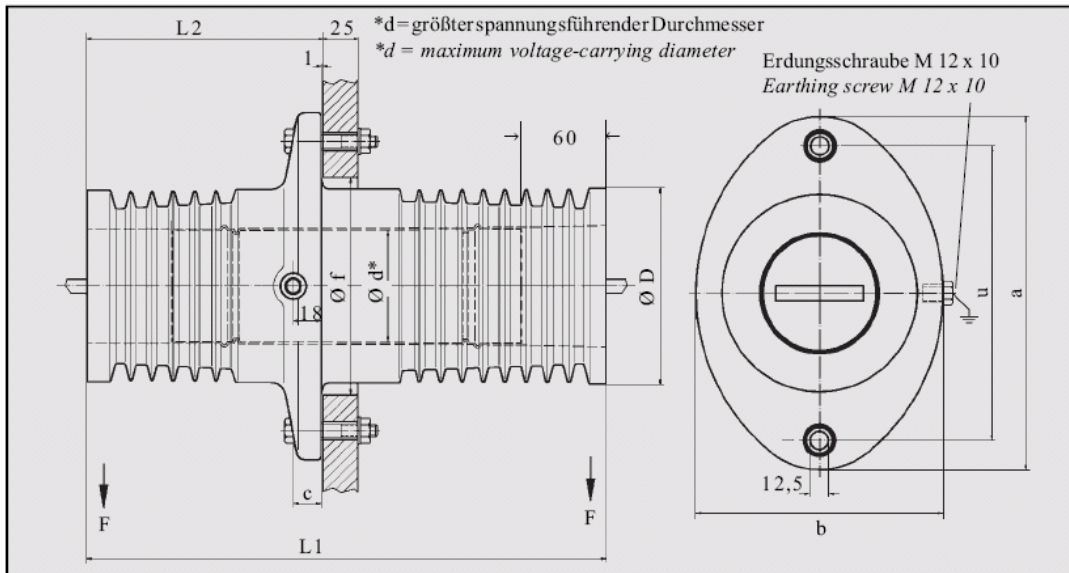

Befestigungsarmaturen und Erdungsanschluss sind elektrisch leitend verbunden. Aluminiumrohr, Stromschiene und Schienenhalterung sind über eine Kontaktfeder leitend verbunden. Belastbarkeit der Leiter gem. DIN 43670 oder DIN 43671. Das Maß 'h' der geprüften Anschlusszone beträgt 160 mm.

Bitte geben Sie bei der Bestellung die in Ihrem Anwendungsfall vorhandene **Schiennzahl und -abmessung** an (z.B. 2 x 50 x 10). Diese Angabe wird zur Auslegung des Aluminium-Schienerhaltersets benötigt. Hinweise zur Erdung siehe am Anfang der Produktinformation.

The mounting attachments and earth connection are connected with electrical conductors. The aluminium tube, busbar, and bar holders are connected via an electrically conducting contact spring. The conductors can withstand the loads defined under DIN 43670 or DIN 43671. The measurement "h" for the verified terminal zone is 160 mm.

*Please specify in your order the **number and measurements of the busbars** for your application (e.g. 2 x 50 x 10). These details are needed for the correct dimensions of the aluminium bar holder set. See the begin of the product information for earthing instructions.*



Artikel-Nr.	Typ	zul. Betriebs- spannung	Nennsteh- Wechselspannung	Kriech- strecke	Mindestwert der Kraft	Gewicht
Article no.	Type	Max operating voltage	Rpf withstand voltage	Creepage distance	Min bending force	Weight
		kV	kV	mm	kN	kg
2035277	RDIG 20 / 75 (L = 365)	24	50	270	10	5.6

Artikel-Nr.	Typ	Nenn- spannung	Abmessungen [mm]									
Article no.	Type	Rated voltage	Measurements [mm]									
		kV	D	d	H	L1	L2	c	f	u	a	b
2035277	RDIG 20 / 75 (L = 365)	20	134	70	60	365	166	19	160	200	240	170

Durchführungen für Innenanlagen

Bushings for indoor use

RDIG - Durchsteck-Durchführungen für Innenanlagen

12 - 24 kV

RDIG - Draw lead bushings for indoor use

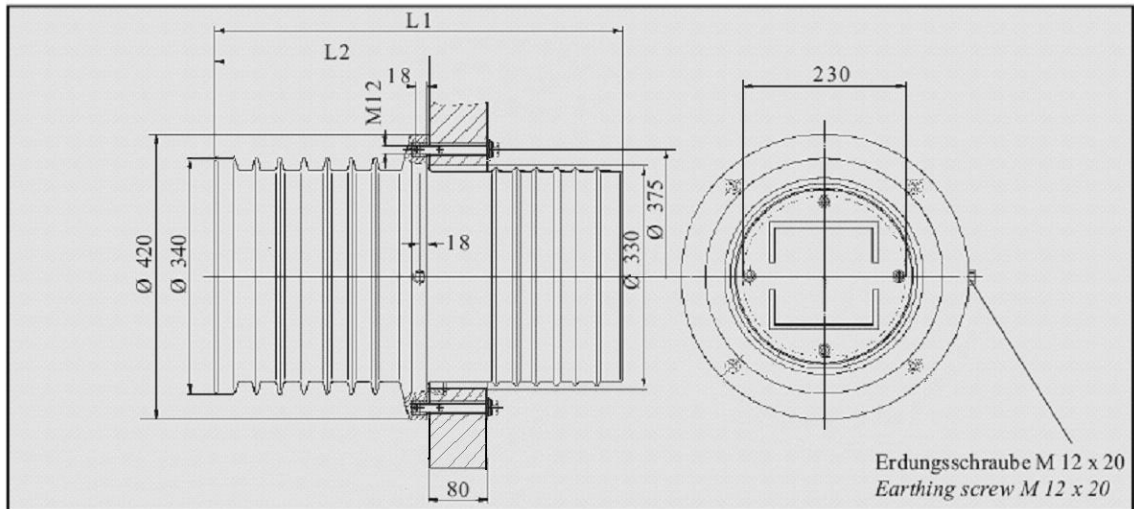

Bitte geben Sie bei der Bestellung die in Ihrem Anwendungsfall vorhandene **Schienenzahl und -abmessung** an sowie die **Art der Befestigung** (siehe Skizze). Diese Angabe wird zur Auslegung des Aluminium-Schienenhalter-Sets benötigt.

Die Durchführungen sind für Schienen bis 2 x U 160 mm geeignet. Stromschiene und Schienenhalterung sind über eine Kontaktfeder leitend verbunden. Belastbarkeit der Leiter gem. DIN 43670 oder DIN 43671. Für senkrechten Einbau kann ein **Abschlussdeckel** aus Isolierstoff geliefert werden. Hinweise zur Erdung siehe am Anfang der Produktinformation.

*Please specify in your order the **number and measurements of the busbars** as well as the **mounting type** for your application (see diagram). These details are needed for the correct dimensions of the aluminium bar holder set.*

*The bushings are suitable for bars up to 2 x U 160 mm. The busbar and bar holders are connected via an electrically conducting contact spring. The conductors can withstand the loads defined under DIN 43670 or DIN 43671. An insulated **cover plate** can be provided for vertical installations. See the begin of the product information for earthing instructions.*



Artikel-Nr.	Typ	zul. Betriebs- spannung	Abmessungen in mm		Kriech- strecke	Mindestwert der Kraft bei Biegung	Gewicht
Article no.	Type	Max operating voltage	Measurements (mm)		Creepage distance	Min bending force	Weight
		kV	L1	L2	mm	kN	kg
2019673	RDIG 10 / 230 (D 230 mm)	12	400	200	320	15.0	26.5
2019722	RDIG 20 / 230 (D 230 mm)	24	500	215	400	15.0	31.5

Nennspannung	Nennstehblitzstoßspannung	Nennstehwechselfspannung
Rated voltage	Rated lightning impulse withstand voltage	Rpf withstand voltage
kV	kV	kV
10	75	28
20	125	50

RDIG - Durchsteck-Durchführungen für Innenanlagen

RDIG - Draw lead bushings for indoor use

52 kV

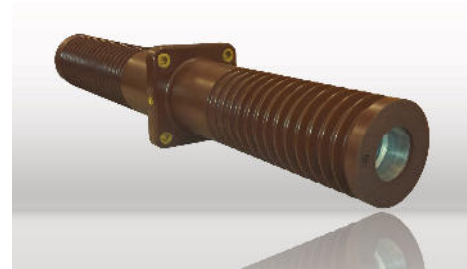
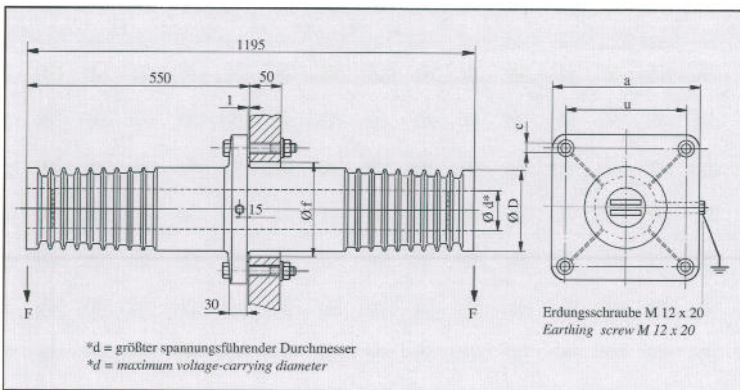

Nennspannung	Nennstehblitzstoßspannung
Rated voltage	Rated lightning impulse withstand voltage
kV	kV
45	250

Mechanische und elektrische Werte

Mechanical and electrical properties

Artikel-Nr.	Typ	zul. Betriebsspannung	Nennsteh-Wechselspannung	Kriechstrecke	Mindestwert der Kraft bei Biegung	Gewicht
Article no.	Type	Max operating voltage	Rpf withstand voltage	Creepage distance	Min bending force	Weight
		kV	kV	mm	kN	kg
2019723	RDIG 45 / 75	52	95	780	12.5	27

Befestigungsarmaturen und Erdungsanschluss sind elektrisch leitend verbunden. Die Stromschiene sind aus Aluminium (siehe Kapitel 9). Hinweise zur Erdung siehe am Anfang der Broschüre oder Kapitel 1. Belastbarkeit der Leiter gemäß DIN 43670 oder 43671.

Aluminiumrohe und Stromschiene sind über Kontaktfeder und Schienenhalterung leitend verbunden. Die Durchführung ist geeignet für Schienabmessungen bis 2 x 60 x 10 mm und für Bolzen bis 3150 A (M 48 x 3).

Artikel-Nr.	Typ	Nennspannung	Abmessungen [mm]					
Article no.	Type	Rated voltage	Measurements [mm]					
		kV	D	d	c	f	u	a
2019723	RDIG 45 / 75	45	155	80	17	175	160	210

The mounting attachments and earth connection are connected with electrical conductors. The busbars are of aluminium (see Section 9). See the begin of the brochure or section 1 for earthing instructions. The conductors can withstand the loads defined under DIN 43670 or DIN 43671.

The aluminium tubes and busbar are connected via an electrically conducting contact spring and bar holder. The bushing is suitable for bars up to 2 x 60 x 10 mm and for bolts up to 3150 A (M48 x 3).

Durchführungen für Innenanlagen

Bushings for indoor use

GEORG JORDAN GmbH

Industriestrasse 20
53721 Siegburg
Germany

Tel.: +49 2241 3098-0
Fax: +49 2241 55454

E-mail: info@georg-jordan.de

Georg Jordan Partner in Ihrer Nähe
finden Sie im Internet unter:

Homepage: www.georg-jordan.de



Speichern Sie unsere Kontaktinformation
mit unserem QR Code auf Ihr Smartphone.

