

Schraubbare Durchführung für Innenanlagen  
*Screwable bushings for indoor use*

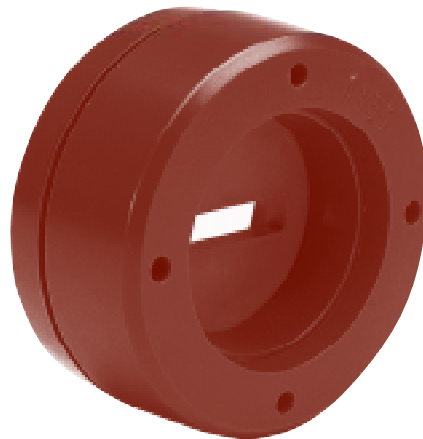
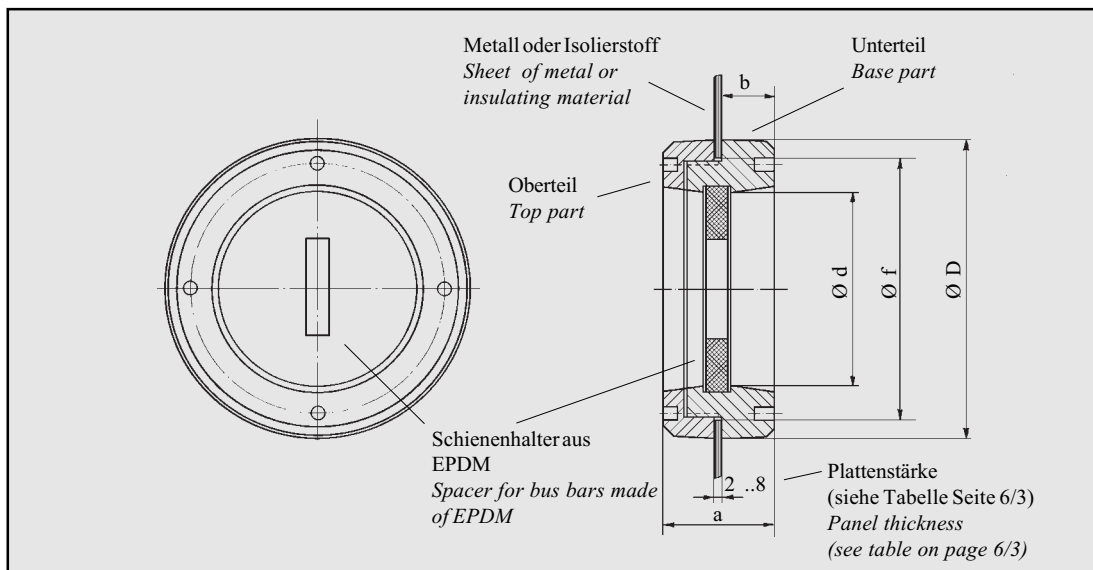

Bei Einbau in Stahlblech ist auf Erwärmung durch Wirbelströme zu achten. Alternativ sind nicht magnetisierbare Platten einzusetzen. Die in den Tabellen auf der gegenüberliegenden Seite angegebene zulässige Betriebsspannung gilt dann auch bei Einbau in Blech. Die Stromschienen sind entsprechend DIN 43670 oder DIN 43671 belastbar.

Bitte geben Sie bei der Bestellung die in Ihrem Anwendungsfall vorhandene **Schiennzahl und -abmessung** an (z.B. 2 x 50 x 10). Diese Angabe wird zur Auslegung der EPDM Schienenhalter benötigt.

**Auf Anfrage liefern wir entsprechende Endführungen.**

*When mounting in sheets of steel it is necessary to take care of heating caused by eddy currents. Alternatively you may use unmagnetic panels. The highest voltage for equipment specified in the table of following page is also relevant for mounting in sheets of steel. The inserted conductors have a maximum load according to DIN 43670 or DIN 43671.*

*Please specify in your order the relevant **busbar dimensions** for your application (e.g. 2 x 50 x 10). This is necessary to dimension correctly EPDM bus bar spacers.*

*Upon request we supply suitable end bushings.*

**GEORG JORDAN GMBH**  
 FABRIKATION ELEKTROTECHNISCHER GERÄTE



53704 Siegburg  
 Postfach 1436  
 Telefon (0 22 41) 30 98 0  
 Telefax (0 22 41) 55 45 4

**Schraubbare Durchführung für Innenanlagen**  
*Screwable bushings for indoor use*

Typ	zul. Betriebsspannung	Abmessungen in mm					Kriechstrecke	Mindestwert der Kraft bei Biegung	Gewicht
Type	Highest voltage for equipment	Dimension sizes in mm					Creepage distance	Minimum value of Bending	Weight
	kV	D	d	a	b	f	mm	kN	kg
SD 1 / 55	1	100	55	48	15	86	55	7.5	0.45
SD 1 / 75		120	75	48	15	106	55	7.5	0.55
SD 1 / 95		140	95	48	15	126	55	7.5	0.70
SD 1 / 115		170	115	55	20	146	68	7.5	1.30
SD 1 / 145		200	145	55	20	176	68	7.5	1.65

Die schraubbaren Durchführungen setzen sich aus je einem Ober- und einem Unterteil zusammen. Die Wahl des Oberteils hängt von der am Einbauort vorhandenen Plattenstärke ab (siehe auch Skizze Seite 6/2). Die jeweilige Artikelnummer kann der folgenden Tabelle entnommen werden.

*The screwable bushings consist of one top and one base part. The choice of the top part depends on the panel thickness of the customer application (see sketch on page 6/2). The relevant article numbers are specified in the following table.*

Typ	Artikelnummern der Unterteile	Artikelnummern der Oberteile			
Type	Article numbers of base parts	Article numbers of top parts			
		Plattenstärke Panel thickness 2 - 4 mm	Plattenstärke Panel thickness 5 mm	Plattenstärke Panel thickness 6 mm	Plattenstärke Panel thickness 8 mm
SD 1 / 55	2036079	2036253	2037083	2037084	2036797
SD 1 / 75	2036080	2021576	2037085	2037086	2037087
SD 1 / 95	2036081	2036263	2037088	2037089	2037090
SD 1 / 115	2036082	2021578	2037091	2037092	2037093
SD 1 / 145	2036083	2021579	2037094	2037095	2037096

**GEORG JORDAN GMBH**  
FABRIKATION ELEKTROTECHNISCHER GERÄTE



53704 Siegburg  
Postfach 1436  
Telefon (0 22 41) 30 98 0  
Telefax (0 22 41) 55 45 4

## Schraubbare Durchführung für Innenanlagen Screwable bushings for indoor use

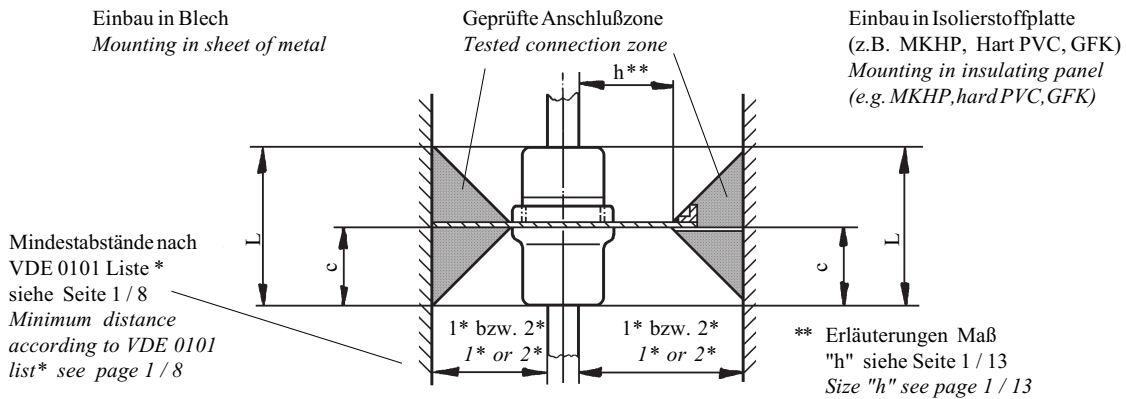

### Elektrische Werte bei Einbau in Isolierstoffplatten Electrical values when mounting in insulating panel

Nennspannung	Nennsteh- blitzstoßspannung	Maß 'h'	Stehwechselfspannung bei 'h'
Rated voltage	Rated lightning impulse withstand voltage	Dimension 'h'	P. f. withstand voltage as function of 'h'
kV	kV	mm	kV
10	75	60	42
20	125	178	75
30	170	260	98

### Elektrische Werte bei Einbau in Blech bis 10 kV Electrical values when mounting in metal sheet up to 10 kV

Nennspannung	Nennsteh- blitzstoßspannung	erreichter Stehstoßspannungswert	Stehwechselfspannung
Rated voltage	Rated lightning impulse withstand voltage	Obtained impulse withstand voltage	P.f. withstand voltage
kV	kV	kV	kV
6	60	77	39
10	75	84.5	45

### Mechanische und elektrische Werte Mechanical and electrical values

Typ	Zul. Betriebsspannung	Abmessungen in mm					Kriech- strecke	Mindestwert der Kraft bei Biegung	Gewicht
Type	Highest voltage for equipment	Dimensions in mm					Creepage distance	Minimum value of bending	Weight
	kV	D	d	f	L	c	mm	kN	kg
SD 10 / 55	6 in Blech sheet of metal - 12 in Isolierstoffplatte insulating material	120	55	95	120	53	130	7.5	0.88
SD 10 / 75		140	75	115	120	53		7.5	1.10
SD 10 / 95		160	95	135	120	53		7.5	1.42
SD 10 / 115		180	115	155	120	53		10.0	1.65
SD 10 / 145		210	145	185	120	53		10.0	1.99
SD 20-30 / 55	12 in Blech sheet of metal - 24 / 36 in Isolierstoffplatte insulating material	140	55	105	150	65	230	12.5	1.63
SD 20-30 / 75		160	75	125	150	65			1.97
SD 20-30 / 95		180	95	145	150	65			2.37
SD 20-30 / 115		200	115	165	150	65			2.73
SD 20-30 / 145		240	145	205	150	65			3.90

**GEORG JORDAN GMBH**  
FABRIKATION ELEKTROTECHNISCHER GERÄTE



53704 Siegburg  
Postfach 1436  
Telefon (0 22 41) 30 98 0  
Telefax (0 22 41) 55 45 4

## Schraubbare Durchführung für Innenanlagen Screwable bushings for indoor use

Die schraubbaren Durchführungen setzen sich aus einem Grundkörper und einem Schraubring zusammen. Die Wahl des Schraubringes hängt von der am Einbauort vorhandenen Plattenstärke ab (siehe Skizze). Die jeweilige Artikelnummer kann der folgenden Tabelle entnommen werden.

Bei Einbau in Stahlblech ist ab 800 A auf Erwärmung durch Wirbelströme zu achten. Alternativ sind nicht magnetisierbare Platten einzusetzen. Die Stromschienen sind entsprechend DIN 43670 oder DIN 43671 belastbar.

**Auf Anfrage liefern wir entsprechende Endführungen.**

Bitte geben Sie bei der Bestellung die in Ihrem Anwendungsfall vorhandene **Schienezahl und -abmessung** an (z.B. 2 x 50 x 10). Diese Angabe wird zur Auslegung der EPDM Schienenhalter benötigt.

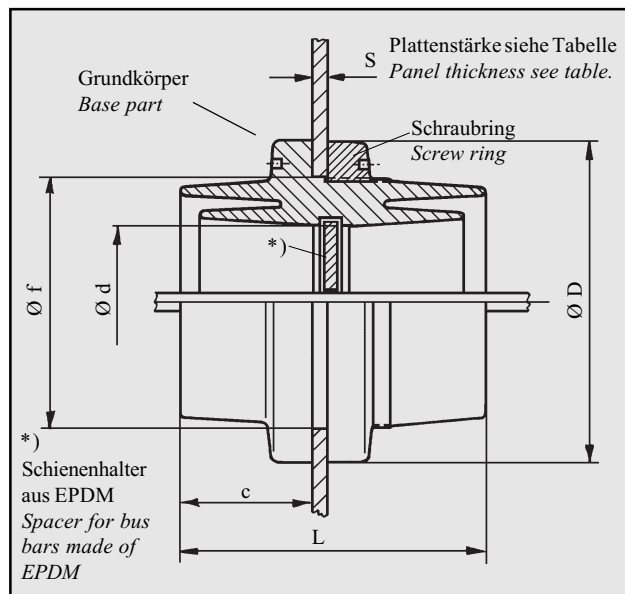

*The screwable bushings consist of one base part and one screw ring. The choice of the screw ring depends on the panel thickness of the customer application (see sketch). The relevant article numbers are specified in the following table.*

*For currents exceeding 800 A it is necessary to take care of heating caused by eddy currents, when mounting in sheets of steel. Alternatively you may use unmagnetic panels. The inserted conductors have a maximum load according to DIN 43670 or DIN 43671. **Upon request we supply suitable end bushings.** Please specify in your order the relevant busbar dimensions for your application (e.g. 2 x 50 x 10). This is necessary to dimension correctly EPDM bus bar spacers.*



Typ	Artikelnummern der Grundkörper	Artikelnummern der Schraubringe			
Type	Article numbers of base parts	Article numbers of screw rings			
		Plattenstärke Panel thickness 2 - 5	Plattenstärke Panel thickness 6 - 8	Plattenstärke Panel thickness 9 - 15	
SD 10 / 55	2036070	2036043	2036042	2036041	-
SD 10 / 75	2036071	2036046	2036045	2036044	-
SD 10 / 95	2036072	2036049	2036048	2036047	-
SD 10 / 115	2036073	2036052	2036051	2036050	-
SD 10 / 145	2022213	2037077	2037076	2037075	-
		Plattenstärke Panel thickness 2 - 8	Plattenstärke Panel thickness 9 - 10	Plattenstärke Panel thickness 11 - 14	Plattenstärke Panel thickness 15 - 20
SD 20 - 30 / 55	2036075	2036056	2036055	2036054	2036053
SD 20 - 30 / 75	2036076	2036060	2036059	2036058	2036057
SD 20 - 30 / 95	2036077	2036064	2036063	2036062	2036061
SD 20 - 30 / 115	2036078	2036068	2036067	2036066	2036065
SD 20 - 30 / 145	2036359	2037081	2037080	2037079	2037078

**GEORG JORDAN GMBH**  
FABRIKATION ELEKTROTECHNISCHER GERÄTE



53704 Siegburg  
Postfach 1436  
Telefon (0 22 41) 30 98 0  
Telefax (0 22 41) 55 45 4

## Klemmdurchführung für Innenanlagen Bushings for indoor use

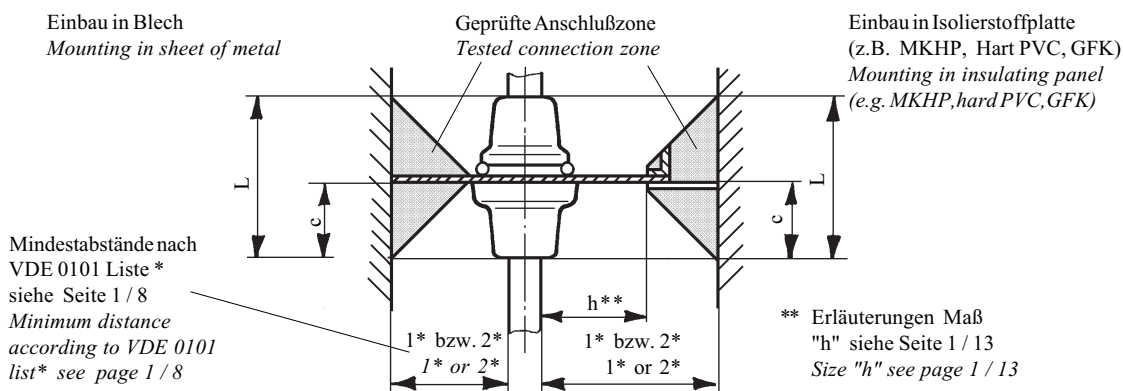

### Elektrische Werte bei Einbau in Isolierstoffplatten Electrical values when mounting in insulating panel

Nennspannung	Nennsteh- blitzstoßspannung	Maß 'h'	Stehwechselspannung bei 'h'
Rated voltage	Rated lightning impulse withstand voltage	Dimension 'h'	P.f. withstand voltage in funktion of 'h'
kV	kV	mm	kV
10	75	60	42
20	125	178	75
30	170	260	98

### Elektrische Werte bei Einbau in Blech bis 12 kV Electrical values when mounting in metal sheet up to 12 kV

Nennspannung	Nennsteh- blitzstoßspannung	erreichter Stehstoßspannungswert	Stehwechselspannung
Rated voltage	Rated lightning impulse withstand voltage	Obtained impulse withstand voltage	P.f. withstand voltage
kV	kV	kv	kV
6	60	77	39
10	75	84.5	45

### Mechanische und elektrische Werte Mechanical and electrical values

Artikel- Nr.	Typ	Zul. Betriebsspannung		Kriech- strecke	Mindestwert der Kraft bei Biegung	Gewicht
Article no.	Type	Highest voltage for equipment		Creepage distance	Minimum value of bending	Weight
		kV		mm	kN	kg
2034339	KD 10 / 55	6 in Blech sheet of metal	12 in Isolierstoff insulating material	115	7,5	0.71
3031330	KD 10 / 75					1.00
2034340	KD 10 / 95					1.10
2034671	KD 10 / 115					1.40
2030744	KD 20-30 / 55	24 bzw. 36 Isolierstoff insulating material		220	12,5	1.18
2030745	KD 20-30 / 75					1.40
2034341	KD 20-30 / 95					1.68
2033335	KD 20-30 / 115					1.92
2034670	KD 20-30 / 55*					12 in Blech sheet of metall
2033361	KD 20-30 / 75*	1.40				
2034672	KD 20-30 / 95*	1.68				
2033080	KD 20-30 / 115*	1.92				

Die mit \*) gekennzeichneten Ausführungen sind am Flansch metallisiert.  
Versions marked with \*) are metallized at the flange.

**GEORG JORDAN GMBH**  
FABRIKATION ELEKTROTECHNISCHER GERÄTE



53704 Siegburg  
Postfach 1436  
Telefon (0 22 41) 30 98 0  
Telefax (0 22 41) 55 45 4

Klemmdurchführung für Innenanlagen  
*Bushings for indoor use*

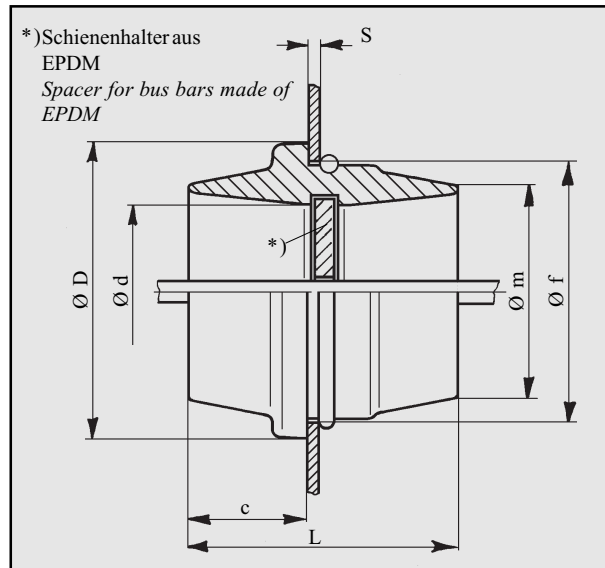

Bei Einbau in Stahlblech ist ab 800 A auf Erwärmung durch Wirbelströme zu achten. Alternativ sind nicht magnetisierbare Platten einzusetzen. Die Stromschienen sind entsprechend DIN 43670 oder DIN 43671 belastbar. **Auf Anfrage liefern wir entsprechende Endführungen.**

Bitte geben Sie bei der Bestellung die in Ihrem Anwendungsfall vorhandene **Schienezahl und -abmessung** an (z.B. 2 x 50 x 10) Diese Angabe wird zur Auslegung der EPDM Schienenhalter benötigt. Bitte geben Sie bei der Bestellung die erforderliche **Plattenstärke** an (siehe Skizze: Maß 'S').

*For currents exceeding 800 A it is necessary to take care of heating caused by eddy currents, when mounting in sheets of steel. Alternatively you may use unmagnetic panels. The inserted conductors have a maximum load according to DIN 43670 or DIN 43671. **Upon request we supply suitable end bushings.** Please specify in your order the relevant **busbar dimensions** for your application (e.g. 2 x 50 x 10). This is necessary to dimension correctly EPDM bus bar spacers. Please specify the required **panel thickness** .*

Artikel-Nr.	Typ	Nennspannung	Abmessungen in mm						
Article no.	Type	Rated Voltage	Dimension sizes in mm						
		kV	L	c	D	d	m	f	s
2034339	KD 10 / 55	6 in Blech sheet of metal	120	53	110	55	78	95	2-15
2031330	KD 10 / 75				130	75	98	115	2-15
2034340	KD 10 / 95	12 in Isolierstoff insulating material			150	95	118	135	2-15
2034671	KD 10 / 115				170	115	138	155	2-15
2030744	KD 20-30 / 55	24 -36 in Isolierstoff insulating material	150	65	120	55	94	105	2-20
2030745	KD 20-30 / 75				140	75	114	125	2-20
2034341	KD 20-30 / 95				160	95	134	145	2-20
2033335	KD 20-30 / 115				180	115	154	165	2-20
2034670	KD 20-30 / 55 *	12 kV in Blech sheet of metal	150	65	120	55	94	105	2-20
2033361	KD 20-30 / 75 *				140	75	114	125	2-20
2034672	KD 20-30 / 95 *				160	95	134	145	2-20
2033080	KD 20-30 / 115*				180	115	154	165	2-20

**GEORG JORDAN GMBH**  
 FABRIKATION ELEKTROTECHNISCHER GERÄTE



53704 Siegburg  
 Postfach 1436  
 Telefon (0 22 41) 30 98 0  
 Telefax (0 22 41) 55 45 4