

Bolzendurchführungen für Innenanlagen
Bolt bushings for indoor use

"Geprüfte Anschlußzone" nach VDE 0101
"Tested connection zone" according to VDE 0101

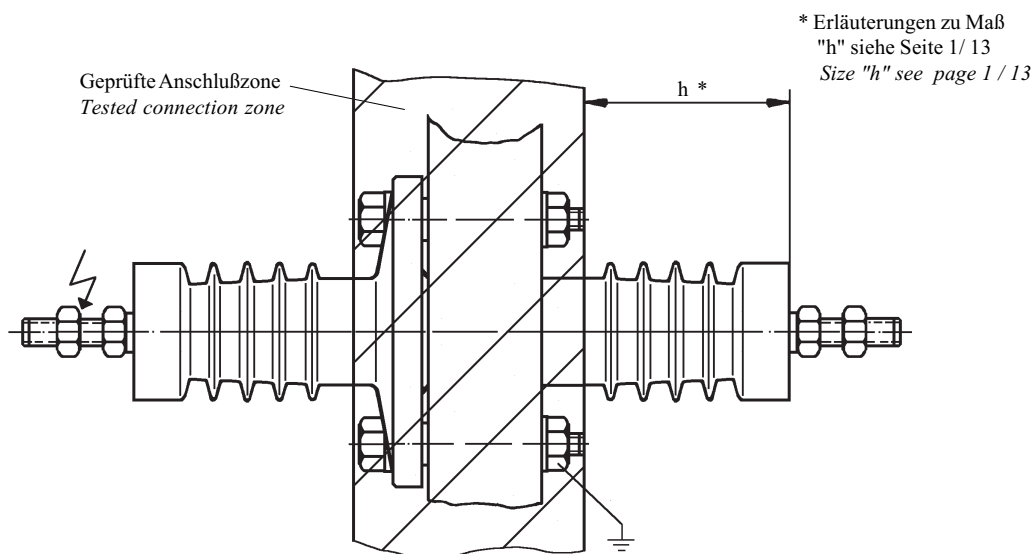

Nennspannung	Nennstehblitzstoßspannung	Maß 'h'	Stehwechselfspannung bei 'h'
Rated voltage	Rated lightning impulse withstand voltage	Dimension 'h'	P.f. withstand voltage as function of 'h'
kV	kV	mm	kV
10	75	62	40

Mechanische und elektrische Werte
Mechanical and electrical values

Angaben zum Nennkurzeitstrom und Stoßkurzschlußstrom befinden sich auf Seite 8 / 7.
Rated short-time current and maximum short-circuit current see page 8 / 7.

Artikel-Nr.	Typ	zul. Betriebsspannung	Nennstrom	Nennsteh-Wechselspannung	Kriechstrecke	Mindestwert der Kraft bei Biegung	Gewicht
Article no.	Type	Highest voltage for equipment	Rated current	R. p. f. withstand voltage	Creepage distance	Minimum value of bending	Weight
		kV	A	kV	mm	kN	kg
2019598	RDBG 10	12	200	28	170	3.75	1.70
2019599			400				2.05
2019600			630				2.60
2019601			800				3.40

GEORG JORDAN GMBH
FABRIKATION ELEKTROTECHNISCHER GERÄTE



53704 Siegburg
Postfach 1436
Telefon (0 22 41) 30 98 0
Telefax (0 22 41) 55 45 4

Bolzendurchführungen für Innenanlagen
Bolt bushings for indoor use

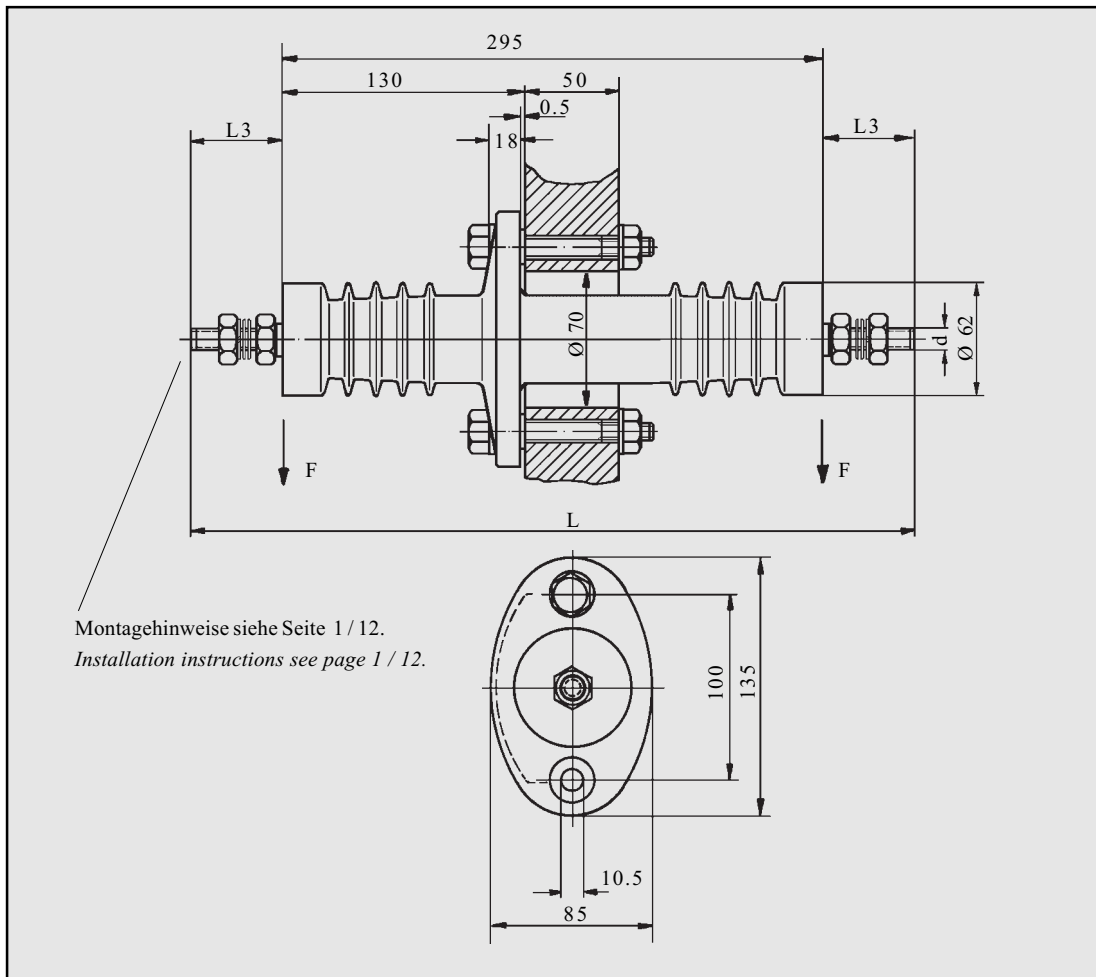

Die Befestigungsarmaturen sind elektrisch leitend verbunden.
 Hinweise zur Erdung siehe Seite 1 / 13.

*The metal fittings are electrically connected.
 Earthing instructions see page 1 / 13.*



Artikel-Nr.	Nennspannung	Typ	Nennstrom	Abmessungen in mm		
Article. no.	Rated voltage	Type	Rated current	Dimension sizes in mm		
	k V		A	L	L3	d
2019598	10	RDBG 10	200	395	50	M12
2019599			400	415	60	M16
2019600			630	435	70	M20
2019601			800	455	80	M24x2

GEORG JORDAN GMBH
 FABRIKATION ELEKTROTECHNISCHER GERÄTE



53704 Siegburg
 Postfach 1436
 Telefon (0 22 41) 30 98 0
 Telefax (0 22 41) 55 45 4

Bolzendurchführungen für Innenanlagen

Bolt bushings for indoor use

"Geprüfte Anschlußzone" nach VDE 0101

"Tested connection zone" according to VDE 0101

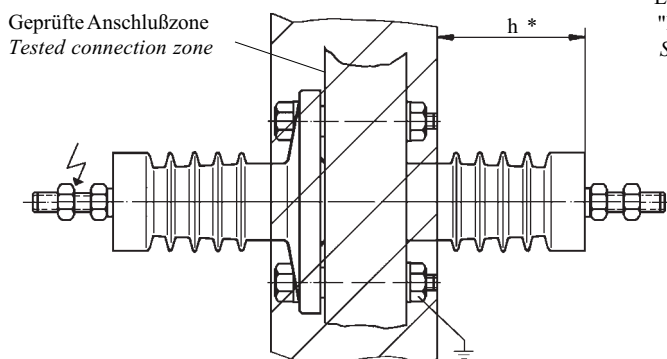

*Erläuterungen zu Maß
"h" siehe Seite 1 / 13
Size "h" see page 1 / 13

Nennspannung	Nennstehblitzstoßspannung	Maß 'h'	Stehwechselfspannung bei 'h'
Rated voltage	Rated lightning impulse withstand voltage	Dimension 'h'	P. f. withstand voltage as function of 'h'
kV	kV	mm	kV
20	125	157	70
30	170	237	72

Mechanische und elektrische Werte

Mechanical and electrical values

Angaben zum Nennkurzzeit- und Stoßkurzschlußstrom befinden sich auf Seite 8 / 7.

Rated short-time current and maximum short-circuit current see page 8 / 7.

Artikel-Nr.	Typ	zul. Betriebsspannung	Nennsteh-Wechselspannung	Kriechstrecke	Mindestwert der Kraft bei Biegung	Gewicht
Article no.	Type	Highest voltage for equipment	P. f. withstand voltage	Creepage distance	Minimum value of bending	Weight
		kV	kV	mm	kN	kg
2019602	RDBG 20 / 200	24	50	280	7.5	4.45
2019603	RDBG 20 / 400					4.85
2019604	RDBG 20 / 630					5.60
2019605	RDBG 20 / 800					6.50
2019606	RDBG 30 / 200	36	70	400	7.5	11.90
2019607	RDBG 30 / 400					12.60
2019608	RDBG 30 / 630					13.50
2019609	RDBG 30 / 800					15.50
2019610	RDBG 30 / 1000					17.50
2019611	RDBG 30 / 1250					19.00
2019612	RDBG 30 / 1600					20.50

GEORG JORDAN GMBH
FABRIKATION ELEKTROTECHNISCHER GERÄTE



53704 Siegburg
Postfach 1436
Telefon (0 22 41) 30 98 0
Telefax (0 22 41) 55 45 4

Bolzendurchführungen für Innenanlagen
Bolt bushings for indoor use

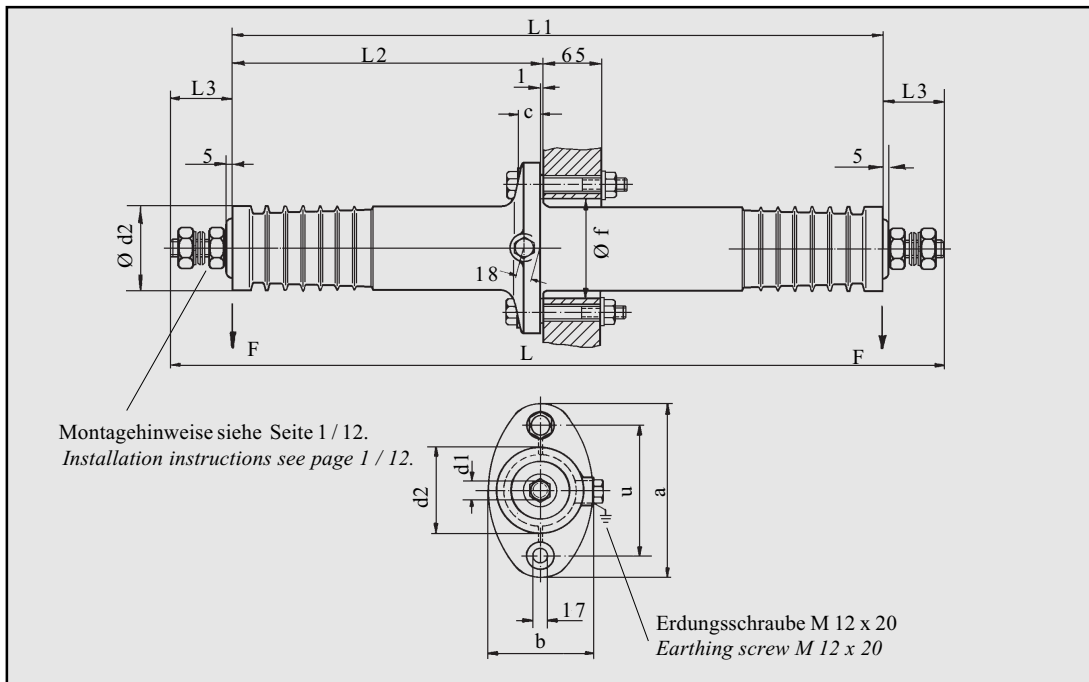

Befestigungsarmaturen und Erdungsanschluß sind elektrisch leitend verbunden.
Hinweise zur Erdung siehe Seite 1 / 13.

The metal fittings and the earthing screw are electrically connected.
Earthing instructions see page 1 / 13.



Artikel-Nr. Article no.	Nennspannung. Rated voltage	Typ Type	Nennstrom Rated current	Abmessungen in mm Dimension sizes in mm										
				L	L1	L2	L3	d1	d2	f	c	u	a	b
2019602	20	RDBG 20	200	615	515	240	50	M12	70	80	22	130	185	100
2019603			400	635			60	M16						
2019604			630	655			70	M20						
2019605			800	675			80	M24x2						
2019606	30	RDBG 30	200	840	740	350	50	M12	100	110	28	150	200	120
2019607			400	860			60	M16						
2019608			630	880			70	M20						
2019609			800	900			80	M24x2						
2019610			1000	960			110	M30x2						
2019611			1250	1000			130	M33x2						
2019612			1600	1030			145	M36x3						

GEORG JORDAN GMBH
FABRIKATION ELEKTROTECHNISCHER GERÄTE



53704 Siegburg
Postfach 1436
Telefon (0 22 41) 30 98 0
Telefax (0 22 41) 55 45 4

Durchsteck - Durchführungen für Innenanlagen
Bushings for indoor use

"Geprüfte Anschlußzone" nach VDE 0101
"Tested connection zone" according VDE 0101

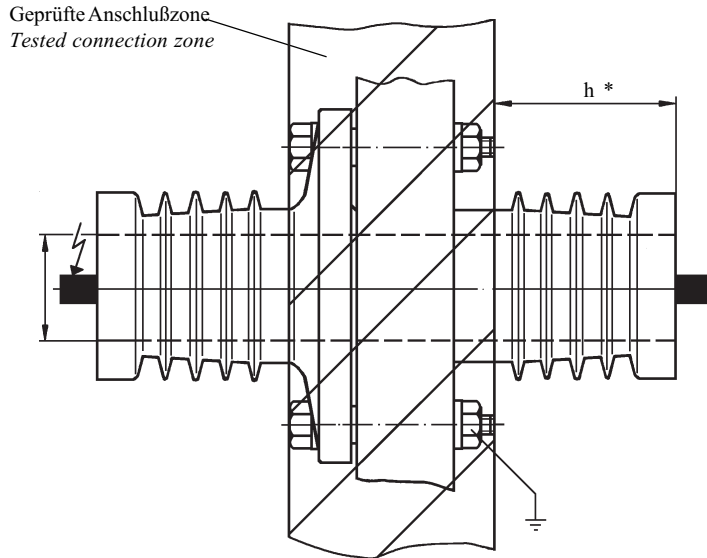

*Erläuterungen zu Maß
"h" siehe Seite 1 / 13
Size "h" see page 1 / 13

Die durchgesteckten Leiter sind
entsprechend DIN 43670 oder
DIN 43671 belastbar.

*The inserted conductors have a
maximum load in accordance
with DIN 43670 or DIN 43671.*

Nennspannung	Nennstehblitz- stoßspannung	Maß 'h'	Stehwechselspannung bei 'h'
Rated voltage	Rated lightning impulse withstand voltage	Dimension 'h'	P. f. withstand voltage as function of 'h'
kV	kV	mm	kV
10	75	55	40

Mechanische und elektrische Werte
Mechanical and electrical values

Artikel- Nr.	Typ	zul.Betriebs- spannung	Nennsteh- Wechsel- spannung	Kriech- strecke	Mindestwert der Kraft bei Biegung	Gewicht
Article no.	Type	Highest voltage for equipment	R. p. f. withstand voltage	Creepage distance	Minimum value of bending	Weight
		kV	kV	mm	kN	kg
2022326	RDIG 10 / 55	12	28	170	7.5	2.18
2019624	RDIG 10 / 75			170	10.0	2.51
2022355	RDIG 10 / 95			170	10.0	3.91
2022357	RDIG 10 / 115			170	10.0	4.80
2022359	RDIG 10 / 145			170	10.0	6.30
2019672	RDIG 10 / 195			190	10.0	11.50

GEORG JORDAN GMBH
FABRIKATION ELEKTROTECHNISCHER GERÄTE



53704 Siegburg
Postfach 1436
Telefon (0 22 41) 30 98 0
Telefax (0 22 41) 55 45 4

Durchsteck - Durchführungen für Innenanlagen Bushings for indoor use

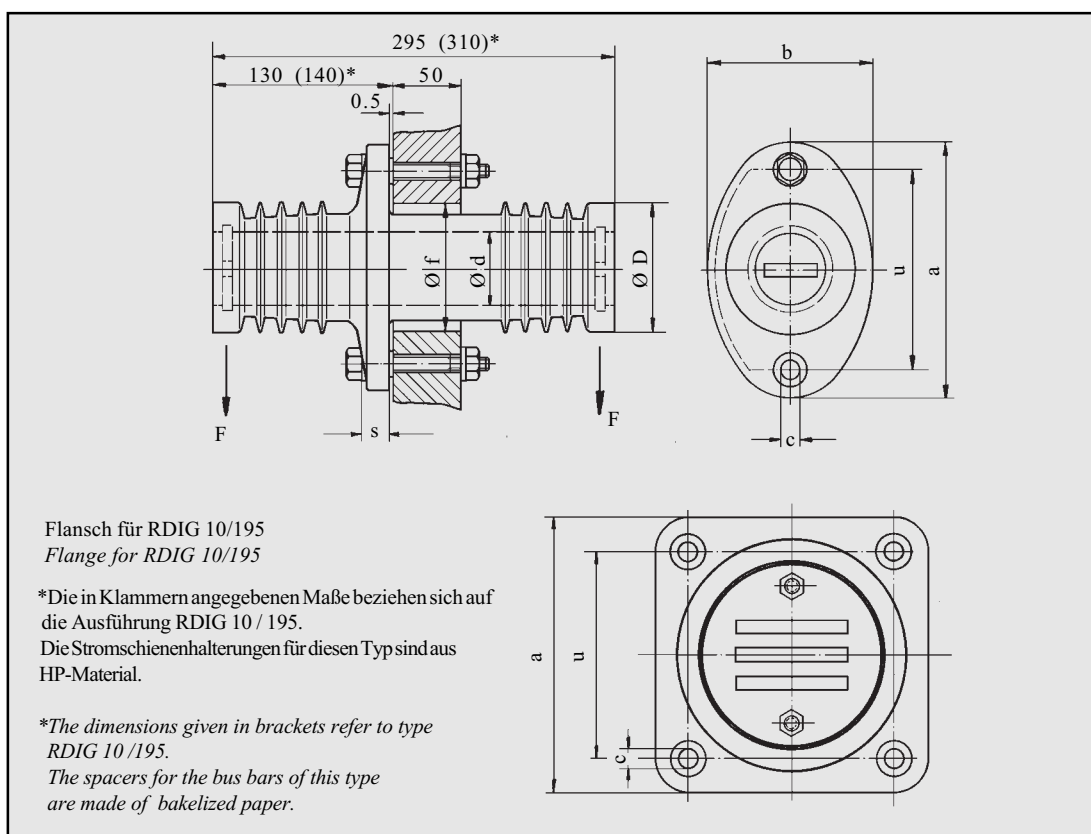

Die Befestigungsarmaturen sind elektrisch leitend verbunden.
Bitte geben Sie bei der Bestellung die in Ihrem Anwendungsfall vorhandene **Schienezahl und -abmessung** an (z.B. 2 x 50 x 10).
Diese Angabe wird zur Auslegung der EPDM Schienenhalter benötigt.

Hinweise zur Erdung siehe Seite 1 / 13.

*The metal fittings are electrically connected. Please specify in your order the relevant **busbar dimensions** for your application (e.g. 2 x 50 x 10) This is necessary to dimension correctly EPDM bus bar spacers. Earthing instructions see page 1 / 13.*



Artikel-Nr.	Nennspannung	Typ	Abmessungen in mm							
Article no.	Rated voltage	Type	Dimension sizes in mm							
	kV		D	d	c	f	u	a	b	s
2022326	10	RDIG 10 / 55	95	55	14	100	145	185	120	20
2019624		RDIG 10 / 75	115	75	14	120	160	200	132	20
2022355		RDIG 10 / 95	140	95	14	145	185	230	160	20
2022357		RDIG 10 / 115	160	115	14	165	205	250	180	20
2022359		RDIG 10 / 145	185	145	17	190	235	290	205	22,5
2019672		RDIG 10 / 195 *	260	195	17	270	225	280	280	28

GEORG JORDAN GMBH
FABRIKATION ELEKTROTECHNISCHER GERÄTE



53704 Siegburg
Postfach 1436
Telefon (0 22 41) 30 98 0
Telefax (0 22 41) 55 45 4

Durchsteck - Durchführungen für Innenanlagen

Bushings for indoor use

"Geprüfte Anschlußzone" nach VDE 0101
"Tested connection zone" according to VDE 0101

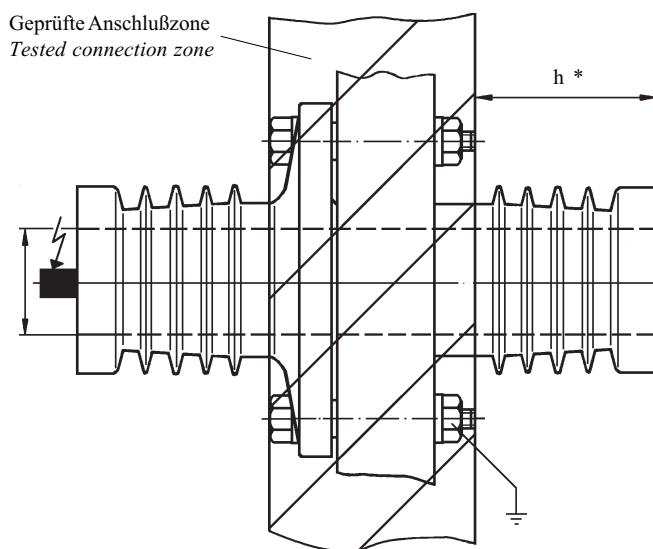

*Erläuterungen zu Maß
 "h" siehe Seite 1 / 13
 Size "h" see page 1 / 13

Die durchgesteckten Leiter
 sind entsprechend DIN 43670
 oder DIN 43671 belastbar.

*The inserted conductors
 have a maximum load in
 accordance with DIN 43670
 or DIN 43671*

Nennspannung	Nennstehblitz- stoßspannung	Maß 'h'	Stehwechselfspannung bei 'h'
Rated voltage	Rated lightning impulse withstand voltage	Dimension 'h'	P. f. withstand voltage as function of 'h'
kV	kV	mm	kV
20	125	145	67
30	170	220	84

Mechanische und elektrische Werte

Mechanical and electrical values

Artikel- Nr.	Typ	zul.Betriebs- spannung	Nennsteh- Wechselspannung	Kriech- strecke	Mindestwert der Kraft bei Biegung	Gewicht
Article no.	Type	Highest voltage for equipment	R. p. f. withstand voltage	Creepage distance	Minimum value of bending	Weight
		kV	kV	mm	kN	kg
2022411	RDIG 20 / 55	24	50	310	7.5	6.84
2022416	RDIG 20 / 75				7.5	7.46
2022500	RDIG 20 / 95				12.5	9.13
2022507	RDIG 20 / 115				12.5	10.85
2022512	RDIG 30 / 55	36	70	380	7.5	9.30
2022586	RDIG 30 / 75				7.5	12.46
2022589	RDIG 30 / 95				12.5	13.78
2022595	RDIG 30 / 115				12.5	16.20

GEORG JORDAN GMBH
 FABRIKATION ELEKTROTECHNISCHER GERÄTE



53704 Siegburg
 Postfach 1436
 Telefon (0 22 41) 30 98 0
 Telefax (0 22 41) 55 45 4

Durchsteck - Durchführungen für Innenanlagen Bushings for indoor use

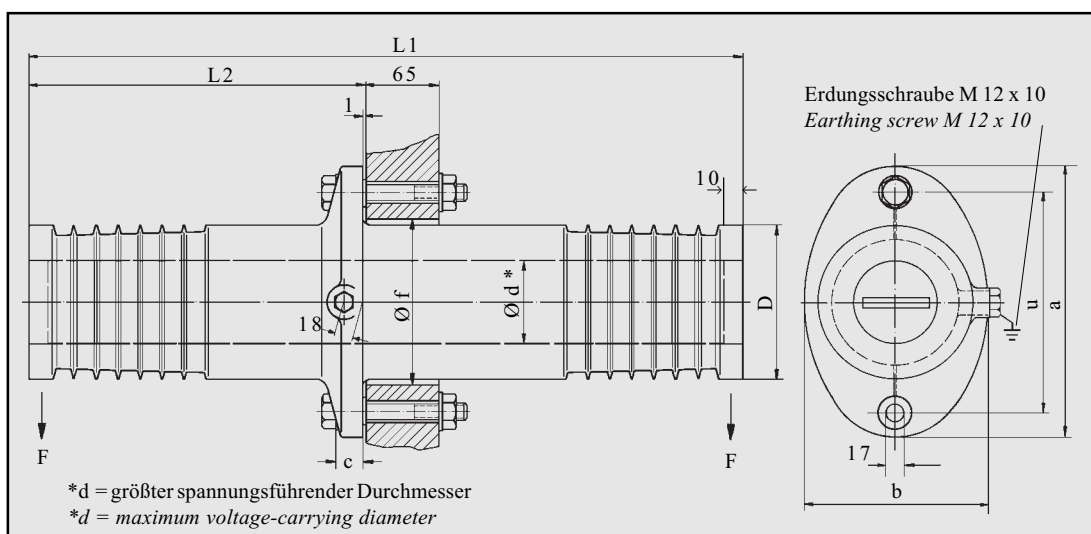

Befestigungsarmaturen und Erdungsanschluß sind elektrisch leitend verbunden. Aluminiumrohr, Stromschiene und Schienenhalterung sind über eine Kontaktfeder leitend verbunden.

Bitte geben Sie bei der Bestellung die in Ihrem Anwendungsfall vorhandene **Schienezahl und -abmessung** an (z.B. 2 x 50 x 10). Diese Angabe wird zur Auslegung der Aluminium-Schienerhalter benötigt.

Hinweise zur Erdung siehe Seite 1 / 13.



*The metal fittings and the earthing screw are electrically connected. Aluminium tube, bus bar, spacers and contact spring are electrically connected. Please specify in your order the relevant **busbar dimensions** for your application (e.g. 2 x 50 x 10) This is necessary to dimension correctly aluminium bus bar spacers. Earthing instructions see page 1 / 13.*

Artikel-Nr.	Nennspannung	Typ	Abmessungen in mm								
			Dimension sizes in mm								
Article nr.	Rated Voltage	Type	D	d	L1	L2	c	f	u	a	b
	k V										
2022411	20	RDIG 20 / 55	105	58	515	240	22	120	170	215	130
2022416		RDIG 20 / 75	125	80			22	140	190	235	150
2022500		RDIG 20 / 95	145	98			22	160	210	255	170
2022507		RDIG 20 / 115	165	118			28	180	230	280	190
2022512	30	RDIG 30 / 55	118	58	645	300	28	135	170	220	140
2022586		RDIG 30 / 75	140	80			28	160	200	245	165
2022589		RDIG 30 / 95	155	98			28	180	220	265	185
2022595		RDIG 30 / 115	175	118			28	200	240	285	205

GEORG JORDAN GMBH
FABRIKATION ELEKTROTECHNISCHER GERÄTE



53704 Siegburg
Postfach 1436
Telefon (0 22 41) 30 98 0
Telefax (0 22 41) 55 45 4

Durchsteck - Durchführungen für Innenanlagen
Bushings for indoor use

Neu im Programm: RDIG 20 / 75 365 mm lang
New : RDIG 20 / 75 365 mm long

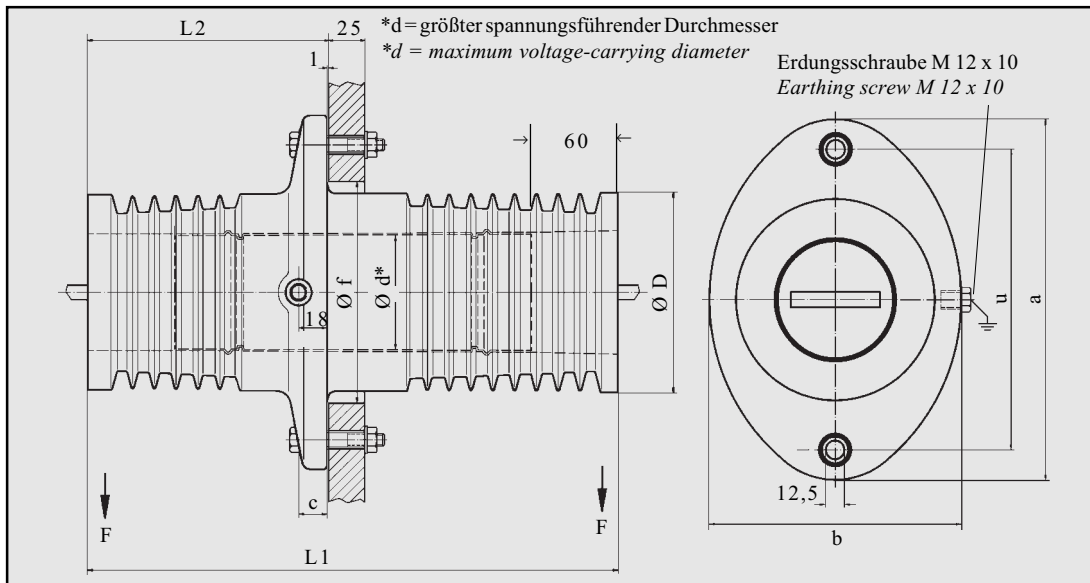

Befestigungsarmaturen und Erdungsanschluß sind elektrisch leitend verbunden. Aluminiumrohr, Stromschiene und Schienenhalter sind über eine Kontaktfeder leitend verbunden. Belastbarkeit der Leiter gem. DIN 43670 oder DIN 43671. Das Maß 'h' der geprüften Anschlußzone beträgt 160 mm. Bitte geben Sie bei der Bestellung die in Ihrem Anwendungsfall vorhandene **Schienenzahl und -abmessung** an (z.B. 2 x 50 x 10). Diese Angabe wird zur Auslegung der Aluminium-Schienenhalter benötigt.
Hinweise zur Erdung siehe Seite 1 / 13.



*The metal fittings and the earthing screw are electrically connected. Aluminium tube, bus bar, spacers and contact spring are electrically connected. The inserted conductors have a maximum load according to DIN 43670 or DIN 43671. The dimension 'h' of the tested connection zone is 160 mm. Please specify in your order the relevant **busbar dimensions** for your application (e.g. 2 x 50 x 10) This is necessary to dimension correctly aluminium bus bar spacers. Earthing instructions see page 1 / 13.*

Artikel-Nr.	Typ	zul. Betriebsspannung	Nennsteh-Wechselspannung	Kriechstrecke	Mindestwert der Kraft bei Biegung	Gewicht
Article no.	Type	Highest voltage for equipment	R. p. f. withstand voltage	Creepage distance	Minimal value of bending	Weight
		kV	kV	mm	kN	kg
2035277	RDIG 20 / 75 365	24	50	270	10	5,6

Artikel-Nr.	Nennspannung	Typ	Abmessungen in mm									
Article no.	Rated Voltage	Type	Dimension sizes in mm									
	k V		D	d	H	L1	L2	c	f	u	a	b
2035277	20	RDIG 20 / 75 365	134	70	60	365	166	19	160	200	240	170

GEORG JORDAN GMBH
FABRIKATION ELEKTROTECHNISCHER GERÄTE



53704 Siegburg
Postfach 1436
Telefon (0 22 41) 30 98 0
Telefax (0 22 41) 55 45 4

Durchsteck - Durchführungen für Innenanlagen Bushings for indoor use

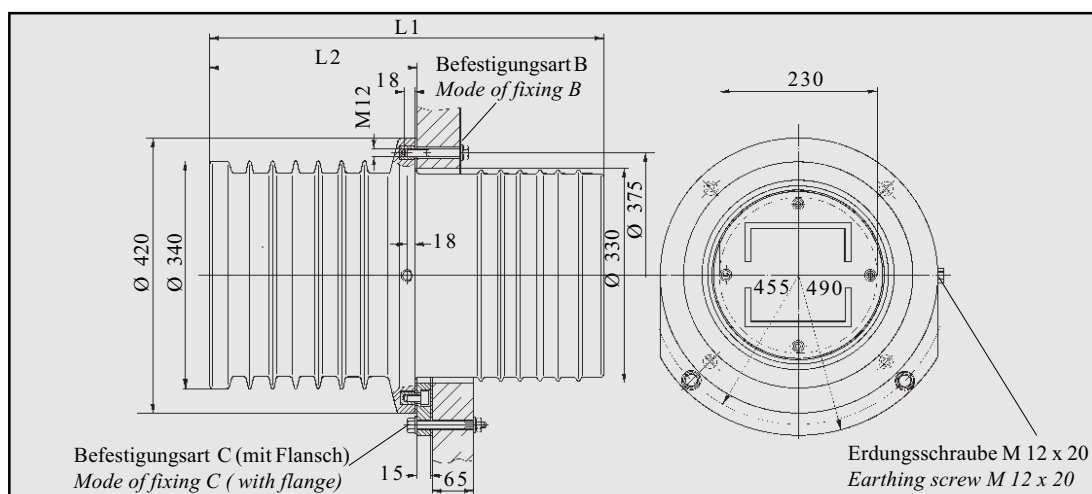

Bitte geben Sie bei der Bestellung die in Ihrem Anwendungsfall vorhandene **Schienezahl und -abmessung** an sowie die **Art der Befestigung** (siehe Skizze). Diese Angabe wird zur Auslegung der Aluminium-Schienenhalter benötigt.

Die Durchführungen sind für Schienen bis 2 x U 16 geeignet. Stromschiene und Schienenhalterung sind über eine Kontaktfeder leitend verbunden. Belastbarkeit der Leiter gem. DIN 43670 oder DIN 43671.

Für senkrechten Einbau kann ein Abschlußdeckel aus Isolierstoff geliefert werden.

Hinweise zur Erdung siehe Seite 1 / 13.



*Please specify in your order the relevant **busbar dimensions** for your application and the **mode of fixing** (see sketch). This is necessary to dimension correctly bus bar spacers. The bushings are suitable for bus bars with dimensions up to 2 x U 16. Bus bar, aluminium spacers and contact spring are electrically connected. The inserted conductors have a maximum load according to DIN 43670 or DIN 43671. For vertical mounting an insulated coverplate is available. Earthing instructions see page 1 / 13.*

Artikel-Nr.	Typ	zul. Betriebsspannung	Abmessungen in mm		Kriechstrecke	Mindestwert der Kraft bei Biegung	Gewicht
Article no.	Type	Highest voltage for equipment	Dimension sizes in mm		Creepage distance	Minimum value of bending	Weight
		kV	L1	L2	mm	kN	kg
2019673	RDIG 10 / 230	12	400	200	320	15.0	26.5
2019722	RDIG 20 / 230	24	500	215	400	15.0	31.5

Nennspannung	Nennstehblitzstoßspannung	Nennstehwechselspannung
Rated voltage	Rated lightning impulse withstand voltage	R. p. f. withstand voltage
kV	kV	kV
10	75	28
20	125	50

GEORG JORDAN GMBH
FABRIKATION ELEKTROTECHNISCHER GERÄTE



53704 Siegburg
Postfach 1436
Telefon (0 22 41) 30 98 0
Telefax (0 22 41) 55 45 4